

VISTA DE PERFIL EXTERNA

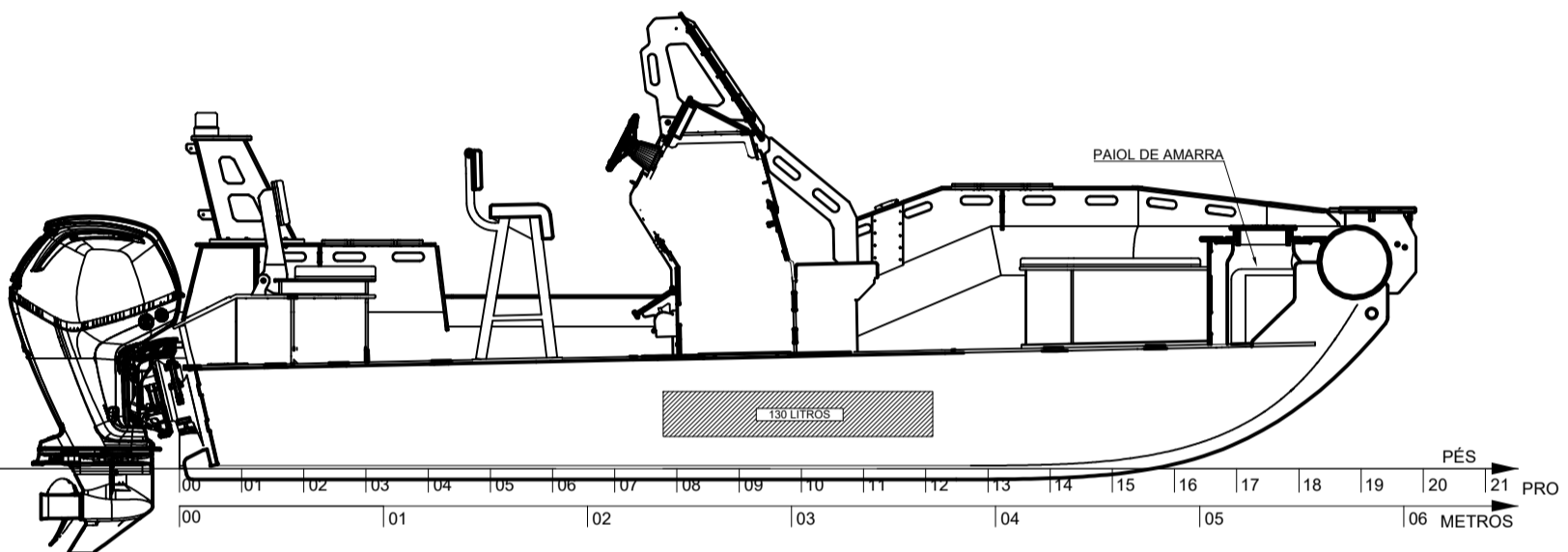

VISTA DE PERFIL INTERNA

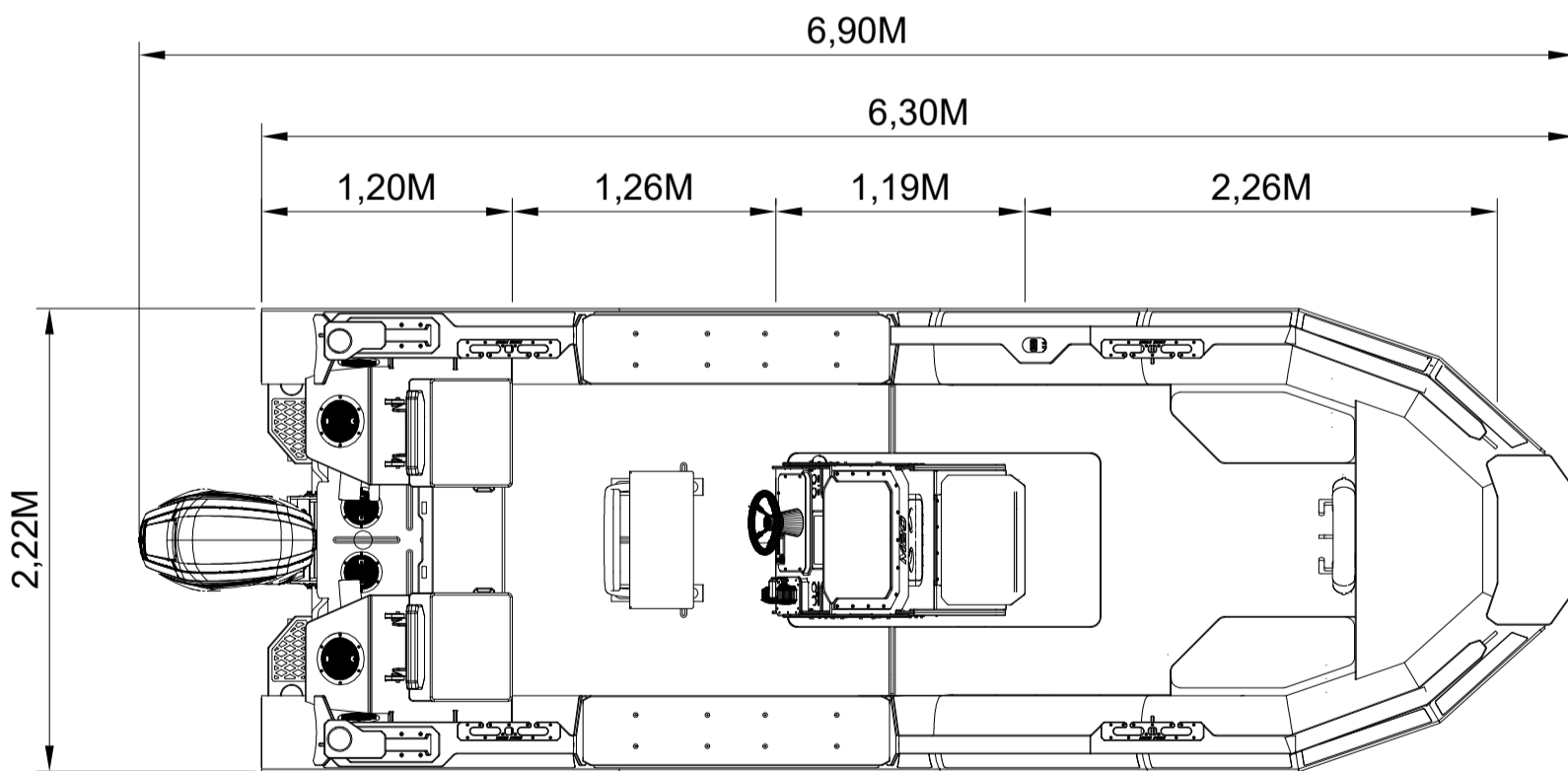

VISTA DE CONVÉS PRINCIPAL

ESPECIFICAÇÕES

COMPRIMENTO TOTAL	6,30 M
BOCA	2,22 M
ALTURA NO REBOQUE	2,80 M
ÂNGULO DE V	12°
COMBUSTÍVEL	130 LITROS
POTÊNCIA MÁXIMA	200 HP [149 kW]
CAP. PASSAGEIROS	1 TRIP + 6 PAS

AS ESPECIFICAÇÕES, PESOS E MEDIDAS SÃO APROXIMADAS. OS VALORES PODEM VARIAR DEPENDENDO DAS OPÇÕES SELECIONADAS PELO COMPRADOR.

ESTE DOCUMENTO DIVULGA INFORMAÇÕES SOBRE UM TEMA NO QUAL A DGS BOATS DETÉM DIREITOS PROPRIETÁRIOS. AS INFORMAÇÕES E O DESIGN DIVULGADOS AQUI FORAM ORIGINADOS E SÃO PROPRIEDADE DA DGS BOATS. A POSSE OU RECEBIMENTO DESTES DOCUMENTOS NÃO CONCEDE NENHUM DIREITO DE REPRODUZIR, COPIAR OU DIVULGAR O DOCUMENTO, QUALQUER PARTE DELE. QUALQUER INFORMAÇÃO CONTIDA NELE OU DE CONSTRUIR PRODUTOS A PARTIR DELE.



ARRANJO GERAL

TÍTULO DESENHO DGS BOATS.	DGS PRO 600		REV 0
ESCALA: NENHUMA	DATA: 05/02/25	FOLHA 1	DE 1